

FICHE  
TECHNIQUE  
DATA SHEET

Chariot de présentation

Référence : MC000617

[www.hygeco.com](http://www.hygeco.com)





## Chariot de présentation



Référence : MC000617



## 1. Descriptif du produit

Hygeco propose un chariot mobile en acier inoxydable, spécialement conçu pour faciliter le transfert des corps dans les salles de laboratoire. Les roues pivotantes permettent de diriger le chariot avec une grande facilité. Il peut être utilisé seul ou avec l'une de nos unités de lavage. Malgré une conception simple, le chariot possède toutes les qualités nécessaires pour faciliter le transfert d'une civière sur un chariot élévateur utilisé avec une cellule mortuaire.

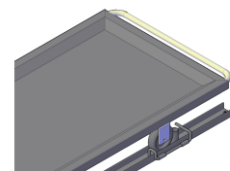

Le cadre du chariot est rigide. Le châssis est fabriqué en acier inoxydable 304. Il est équipé de quatre roues - dont deux avec freins. Le plateau de la civière est bloqué par un système de verrouillage fixé sur un rail du chariot. Il est facile à utiliser. La civière reste verrouillée, empêchant le plateau de glisser pendant toute manipulation du chariot.

Diverses options et accessoires sont disponibles pour compléter le modèle de base et le rendre parfaitement adapté aux spécificités de chaque laboratoire d'autopsie (**voir paragraphe 3**).

## 2. Données techniques

Longueur :	1600 mm
Largeur :	600 mm
Hauteur :	660 mm
Poids :	20 kg
Roues :	4 roues - deux avec frein - Ø 125mm
Capacité de charge :	200 Kg
Acier inoxydable :	304

### 3. Accessoires et options



Civière à roulettes : Fabriqué en acier inoxydable 304. Elle est parfaitement adaptée pour la préparation des corps. Elle est pourvue de roulettes à moyeu lisse avec pare-fils protégeant le moyeu de tout corps étranger. Le plateau offre la construction standard à bords roulés. Tous les coins sont soudés avec un cordon continu ; deux poignées à chaque extrémité du plateau pour faciliter la manipulation. Disponible en deux largeurs et avec ou sans orifice d'évacuation.

Référence :	Désignation du produit
<b>MC000607</b>	Plateau incurvé standard 2000 x 580 mm
<b>FP000061</b>	Plateau incurvé standard 2000 x 580 mm avec orifice d'évacuation
<b>MC000611</b>	Plateau incurvé obèse 2000 x 750 mm
<b>FP000062</b>	Plateau incurvé obèse 2000 x 750 mm avec orifice d'évacuation



Référence : **MC000999 Unité de lavage drainage "basic"** Élément important pour compléter l'équipement fonctionnel du laboratoire post-mortem. L'unité de lavage simple est équipée d'un dossier arrière et d'un bac embouti en acier inoxydable permettant le lavage du corps. Ses bords anti-ruissellement et son bac avec bonde à tube surverse garantissent la sécurité maximum de l'opérateur. Très simple d'utilisation avec son mitigeur EC/EF commande au coude et une douchette flexible de 3 mètres.



Référence : **MC000665** le chariot est inclinable, équipé d'une extrémité basculante avec un vérin à gaz. Elle permet d'incliner la civière vers une unité de lavage.

#### 4. Plan du chariot

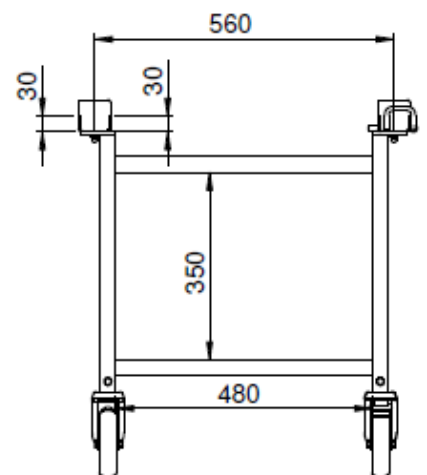
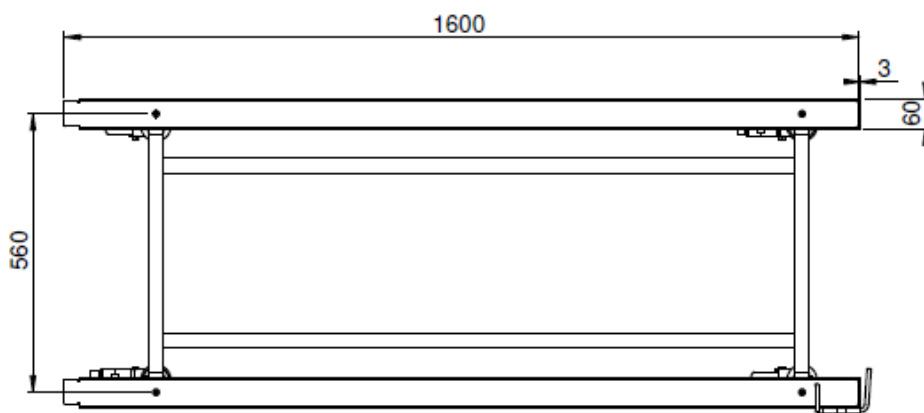
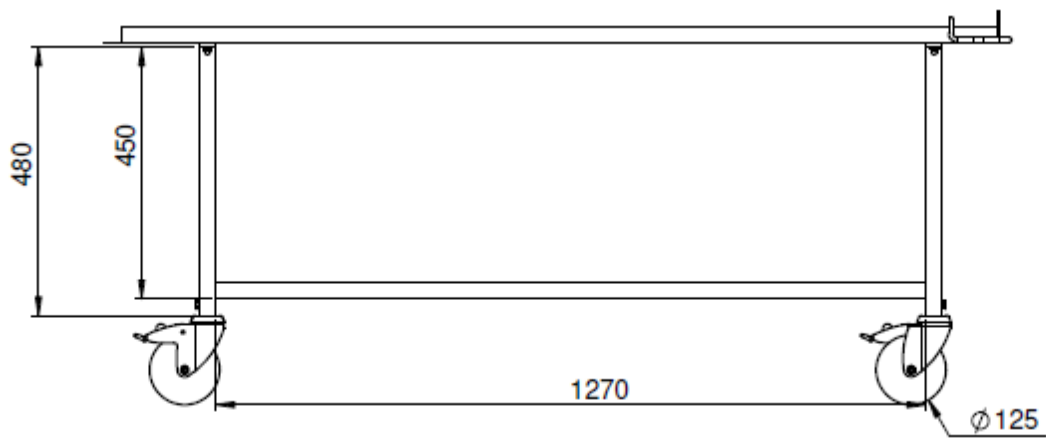



## 5. Marquage CE / Normes / ISO

Hygeco International Produits est titulaire de la certification ISO 9001 : 2015 enregistrée sous le N° FR084950-1 valable jusqu'au 18 décembre 2026.

Nous certifions que nos produits sont conditionnés, emballés et étiquetés dans le respect des normes en accord avec notre charte interne et en tenant compte des exigences spécifiques de nos clients.

